

Angabe	<p>Es sind jeweils vier aus Einheitswürfeln zusammengesetzte „Würfelwürmer“ in einem axonometrischen Riss gegeben.</p> <ul style="list-style-type: none"> • Untersuche, welche drei der gegebenen Objekte jeweils kongruent sind. • Bemale die Objekte und beachte: Flächen in parallelen Ebenen sollen gleich gefärbt sein und die drei jeweils kongruenten Objekte sollen auch farblich kongruent sein.
Anwendungsbereich Querverbindungen	-
Voraussetzungen	keine
Lehrziele	Verbesserung der Raumvorstellung
Didaktische Hinweise	<p>Schüler mit schlechter Raumvorstellung sollten jeweils ein Objekt aus Einheitswürfeln zusammenbauen (dazu eignen sich z.B. die Würfel der Fa. GRÜNOVA hervorragend) und anschließend die Lage der anderen Objekte durch Raumdrehung rekonstruieren; jeweils ein Objekt lässt sich nicht durch Raumdrehungen aus den übrigen erzeugen.</p> <p>Die Arbeitsblätter „Nicht 6 aus 45 sondern 1 aus 4“ können dazu ergänzend (in Form einer Overheadfolie) verwendet werden.</p>
Dateien	1aus4_1a.cdr bis 1aus4_7a.cdr (CorelDRAW 8), model*.wrl (VRML)

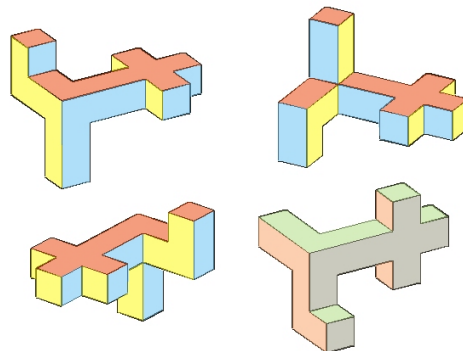

Das schwarze Schaf 1

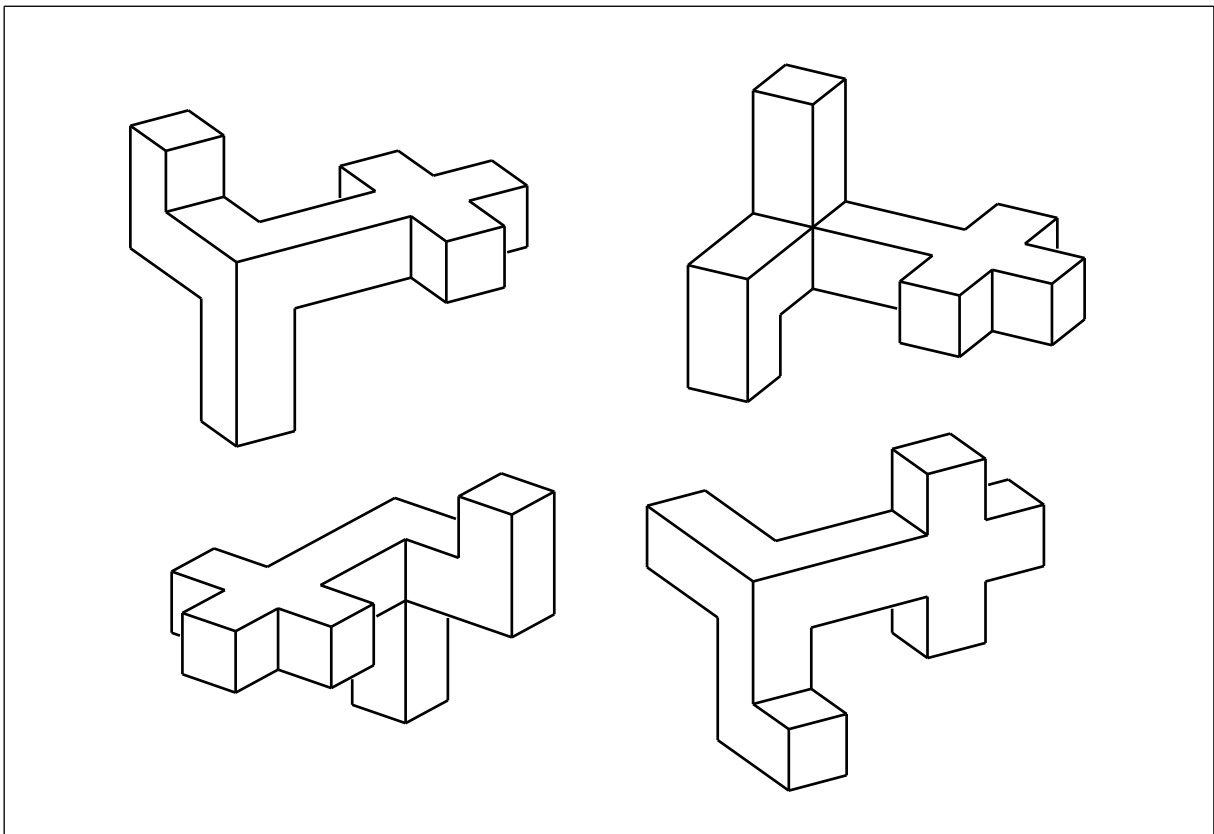
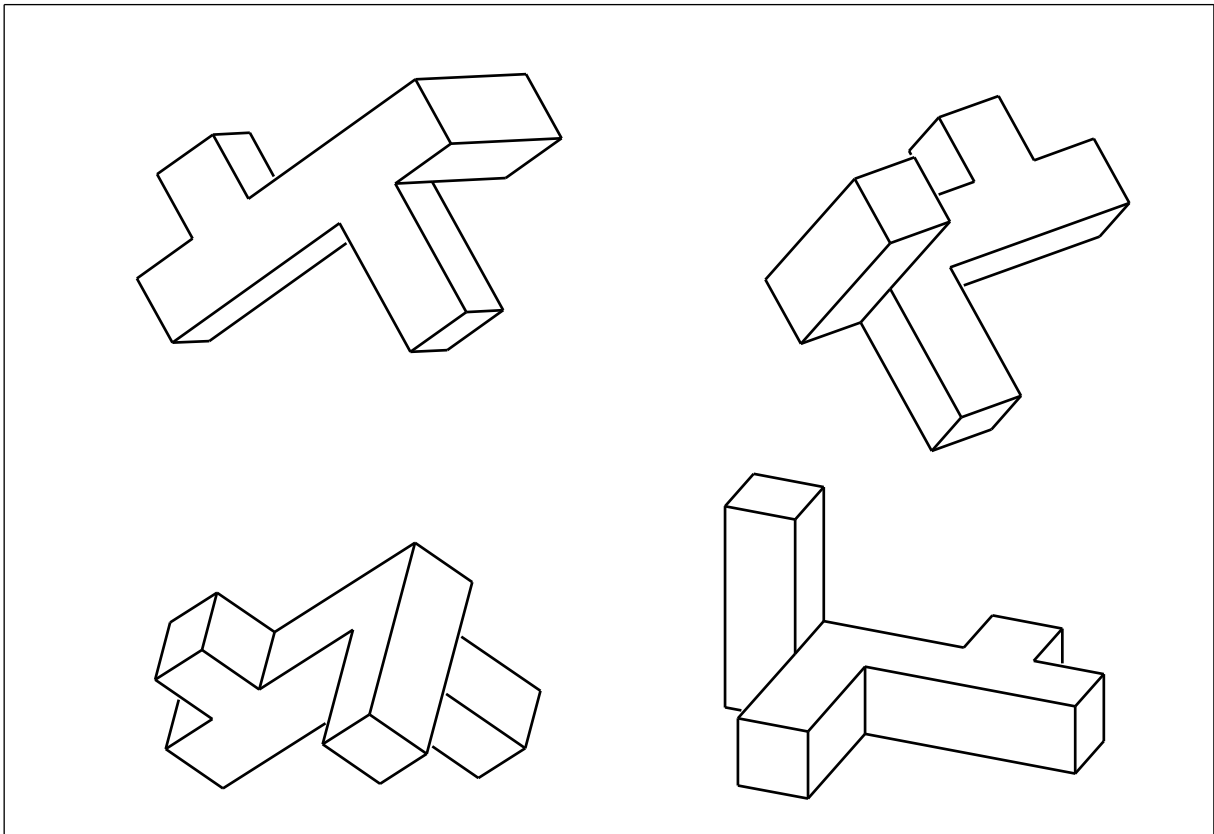

Welches der vier Objekte einer Aufgabe ist nicht zu den anderen kongruent?
Bemale eines der restlichen Objekte so, dass Flächen in parallelen Ebenen gleich gefärbt sind;
anschließend sind die beiden dazu kongruenten Objekte in den jeweils gleichen Farben zu bemalen. Wähle für das vierte (nicht kongruente) Objekt drei andere Farben.

Das schwarze Schaf 1

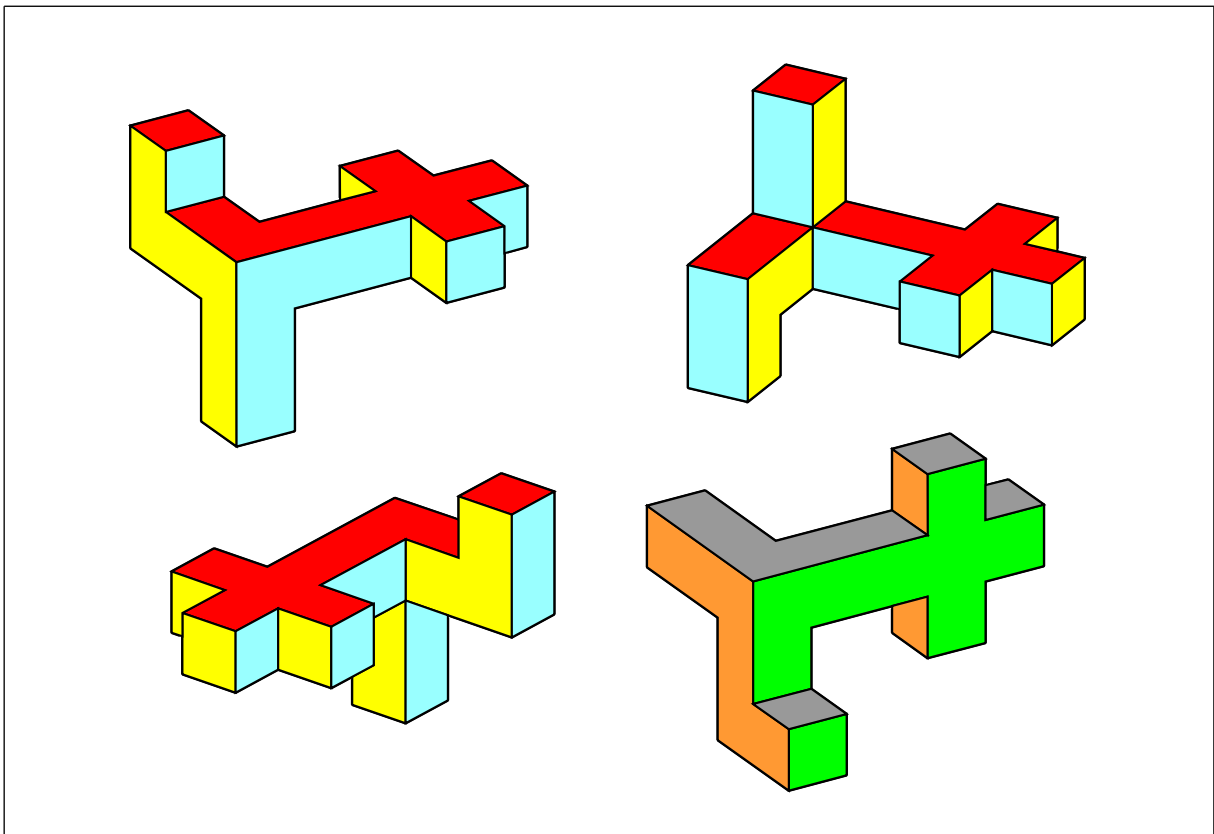
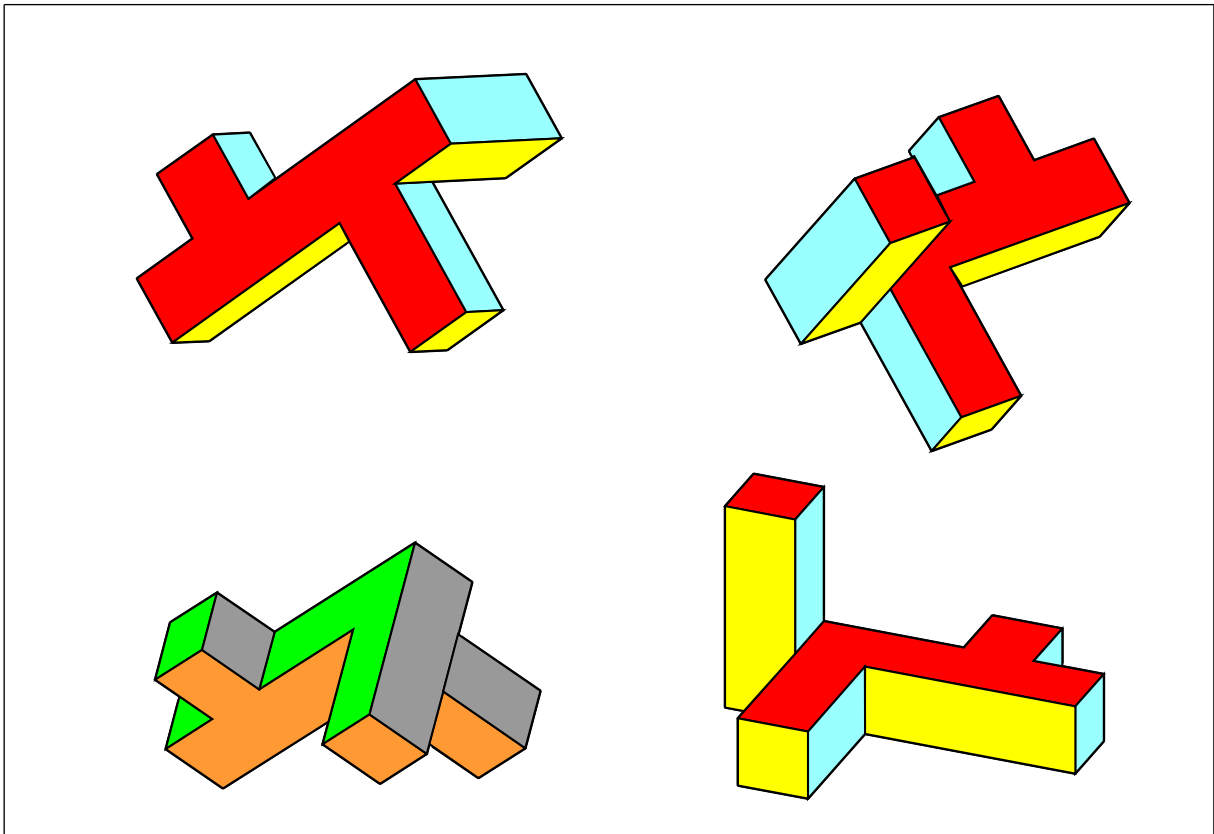

Welches der vier Objekte einer Aufgabe ist nicht zu den anderen kongruent?
 Bemale eines der restlichen Objekte so, dass Flächen in parallelen Ebenen gleich gefärbt sind;
 anschließend sind die beiden dazu kongruenten Objekte in den jeweils gleichen Farben zu bemalen. Wähle für das vierte (nicht kongruente) Objekt drei andere Farben.

Das schwarze Schaf 2

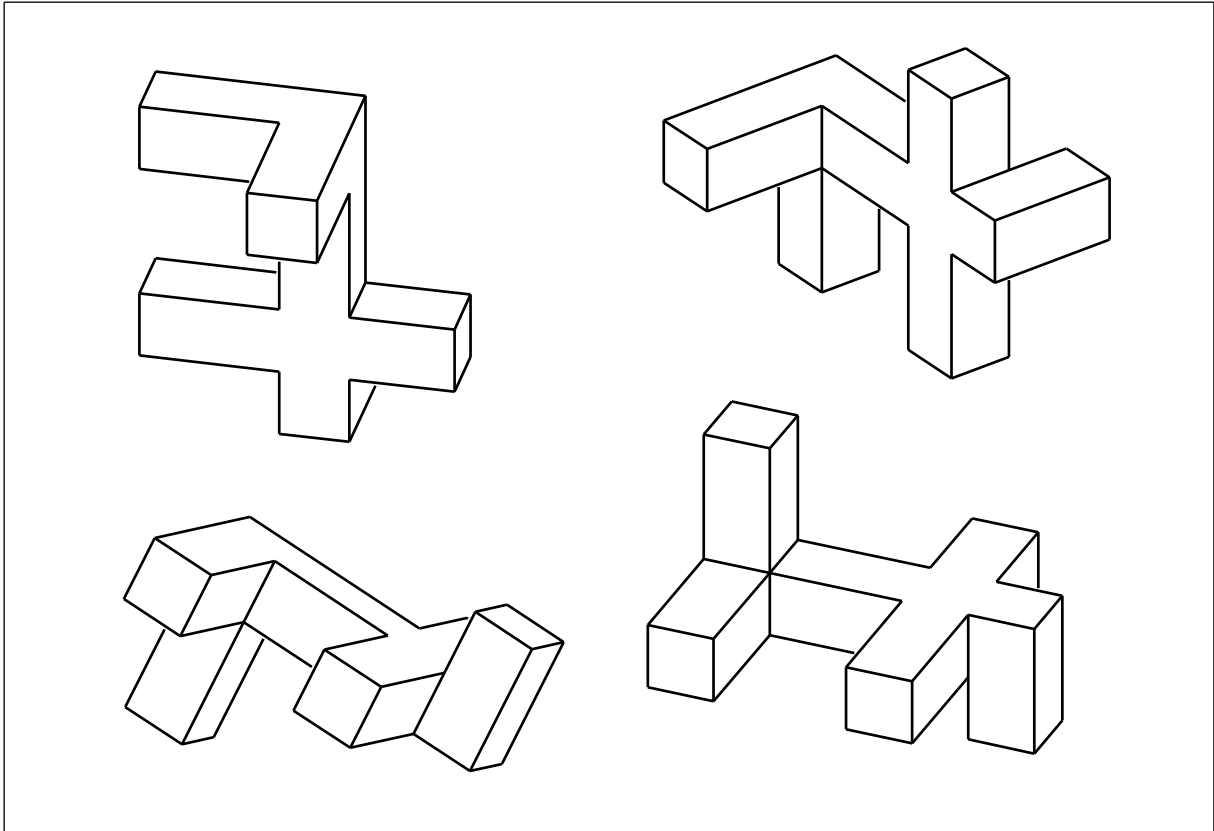
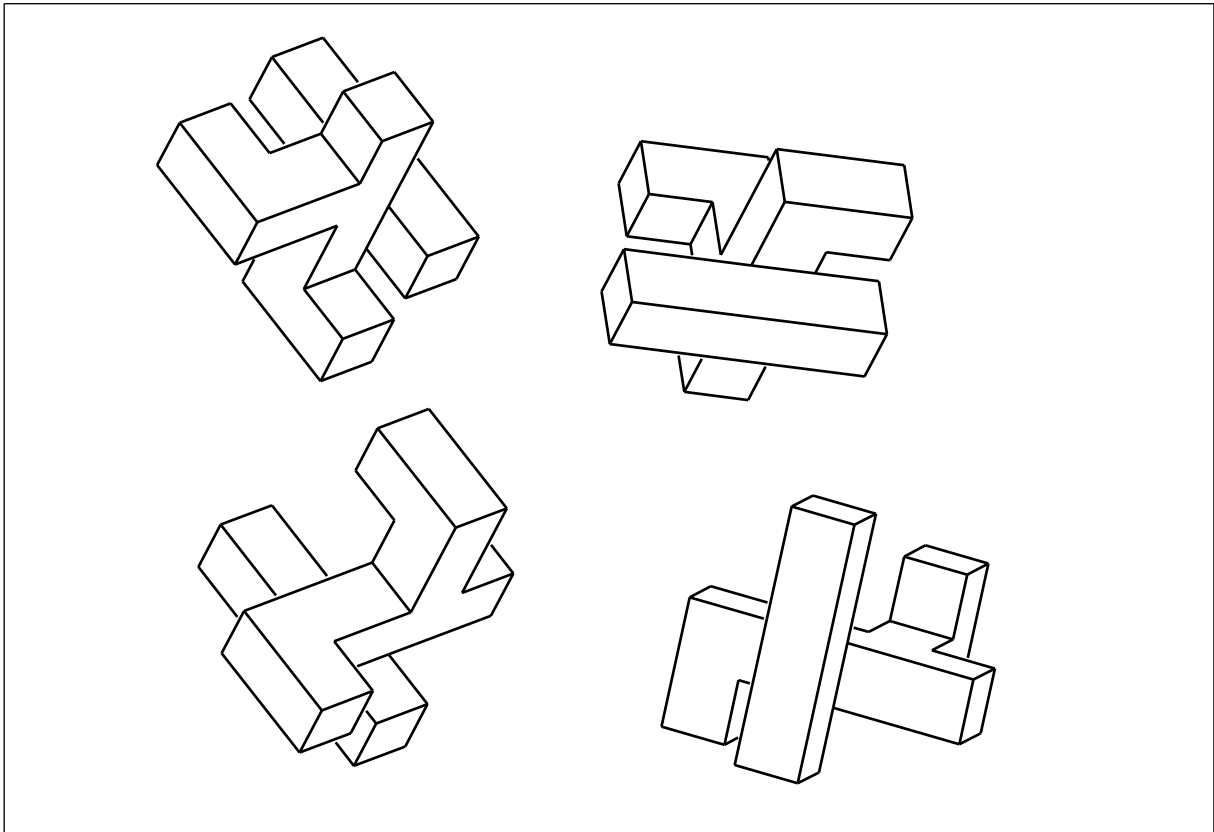

Welches der vier Objekte einer Aufgabe ist nicht zu den anderen kongruent?
Bemale eines der restlichen Objekte so, dass Flächen in parallelen Ebenen gleich gefärbt sind;
anschließend sind die beiden dazu kongruenten Objekte in den jeweils gleichen Farben zu bemalen. Wähle für das vierte (nicht kongruente) Objekt drei andere Farben.

Das schwarze Schaf 2

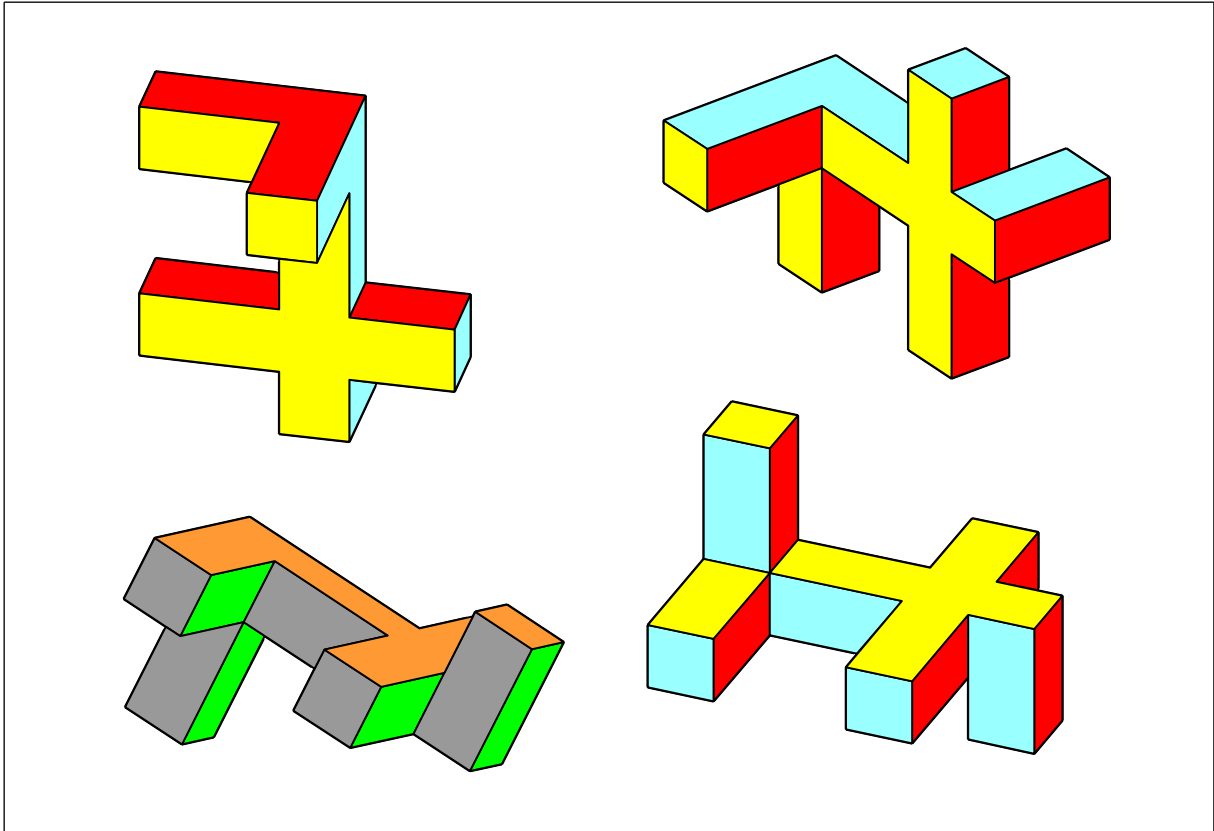
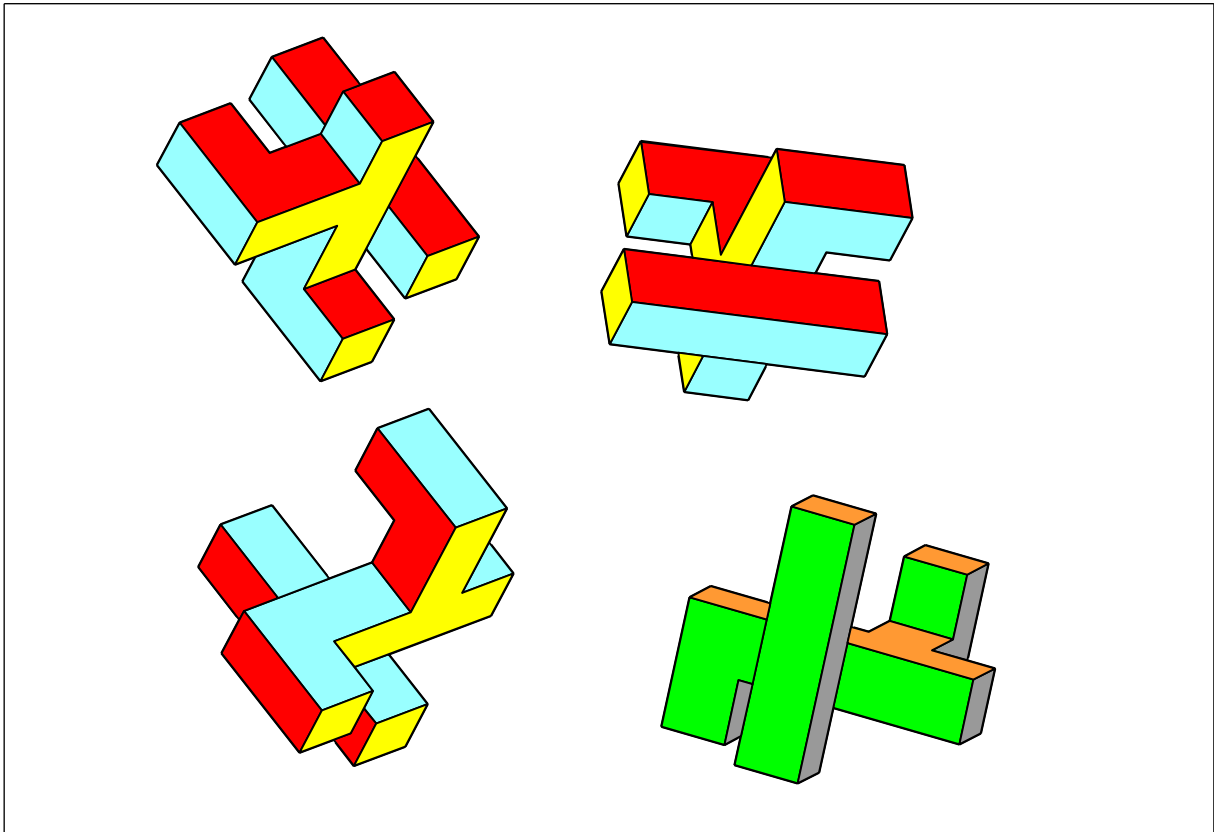

Welches der vier Objekte einer Aufgabe ist nicht zu den anderen kongruent?
 Bemale eines der restlichen Objekte so, dass Flächen in parallelen Ebenen gleich gefärbt sind;
 anschließend sind die beiden dazu kongruenten Objekte in den jeweils gleichen Farben zu bemalen. Wähle für das vierte (nicht kongruente) Objekt drei andere Farben.

Das schwarze Schaf 3

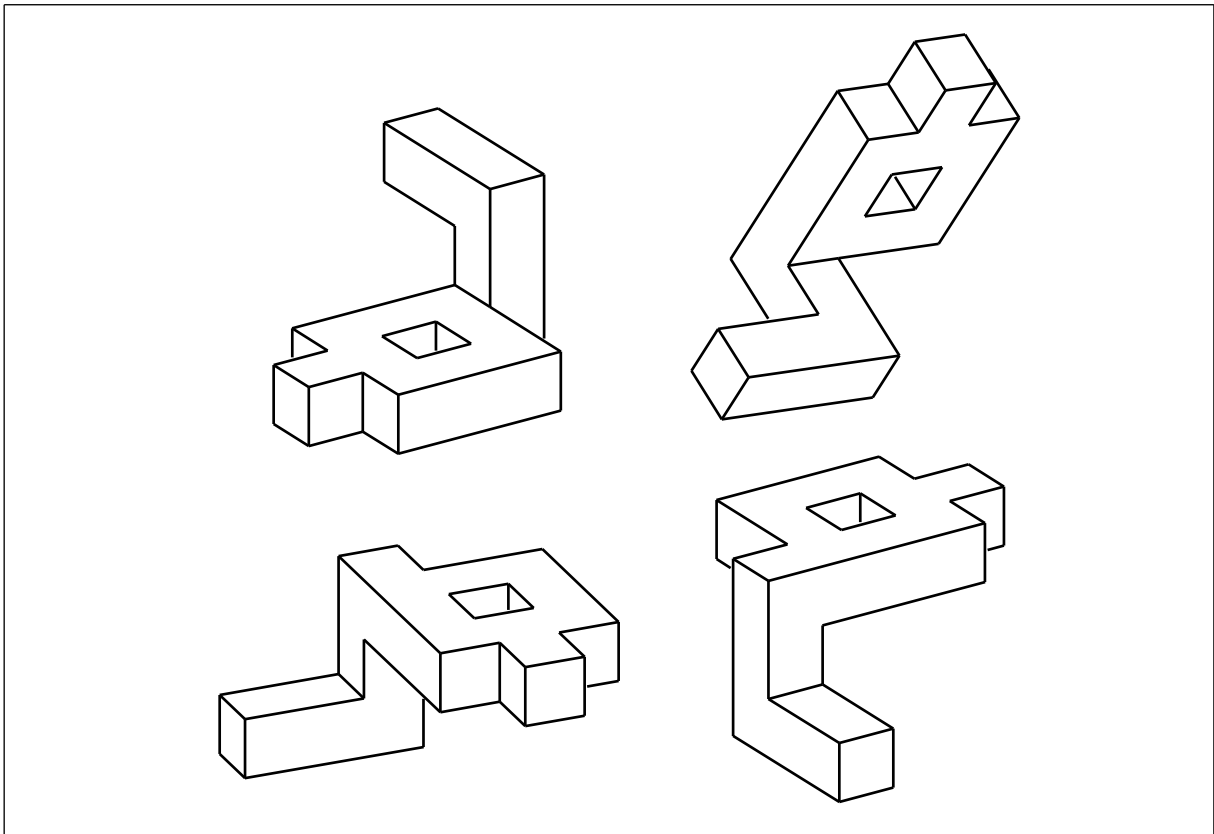
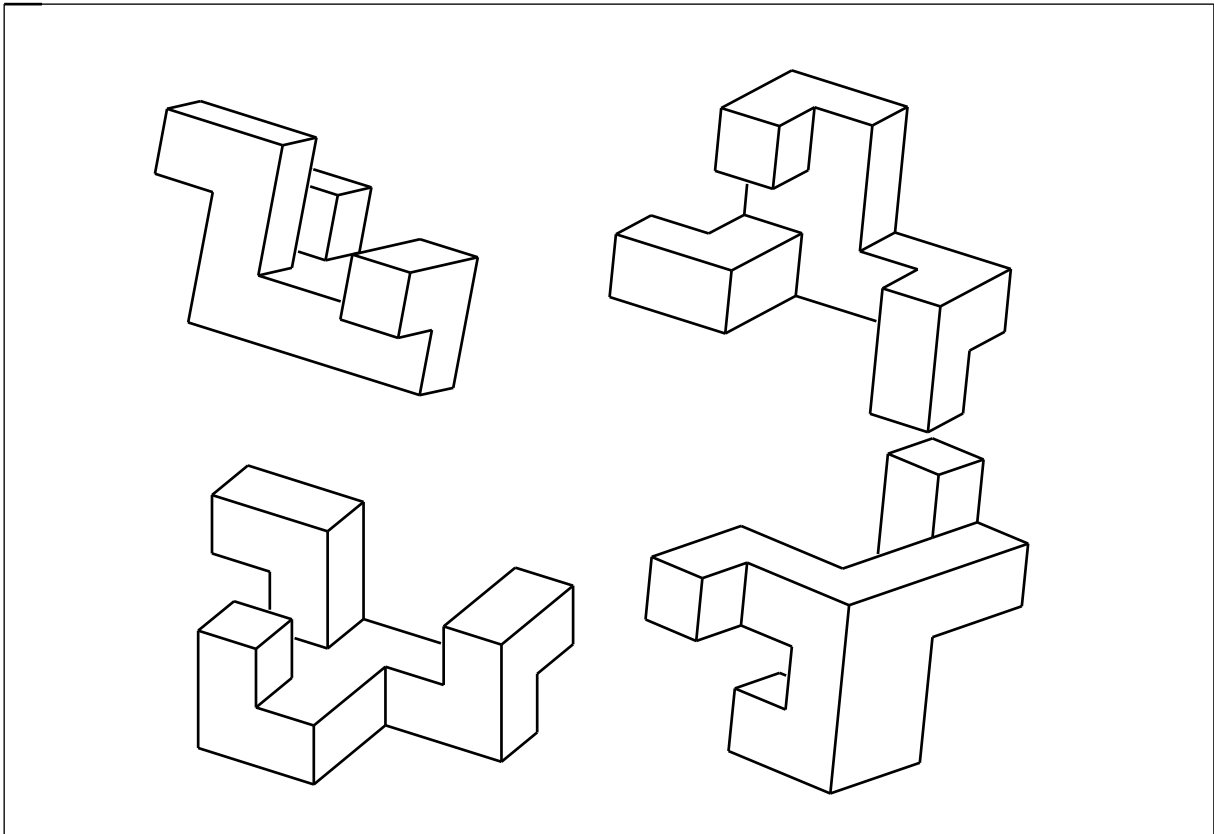

Welches der vier Objekte einer Aufgabe ist nicht zu den anderen kongruent?
 Bemale eines der restlichen Objekte so, dass Flächen in parallelen Ebenen gleich gefärbt sind;
 anschließend sind die beiden dazu kongruenten Objekte in den jeweils gleichen Farben zu bemalen. Wähle für das vierte (nicht kongruente) Objekt drei andere Farben.

Das schwarze Schaf 3

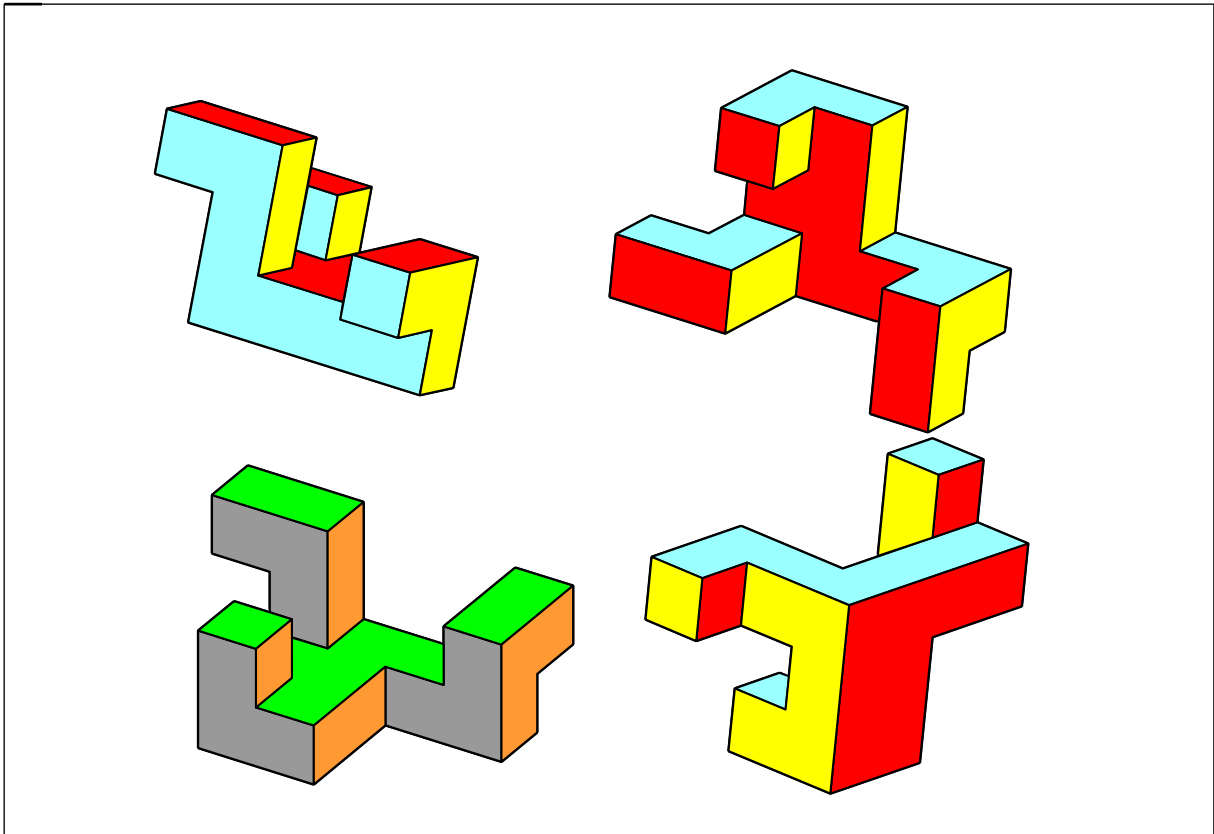

Welches der vier Objekte einer Aufgabe ist nicht zu den anderen kongruent?
 Bemale eines der restlichen Objekte so, dass Flächen in parallelen Ebenen gleich gefärbt sind;
 anschließend sind die beiden dazu kongruenten Objekte in den jeweils gleichen Farben zu bemalen. Wähle für das vierte (nicht kongruente) Objekt drei andere Farben.

Das schwarze Schaf 4

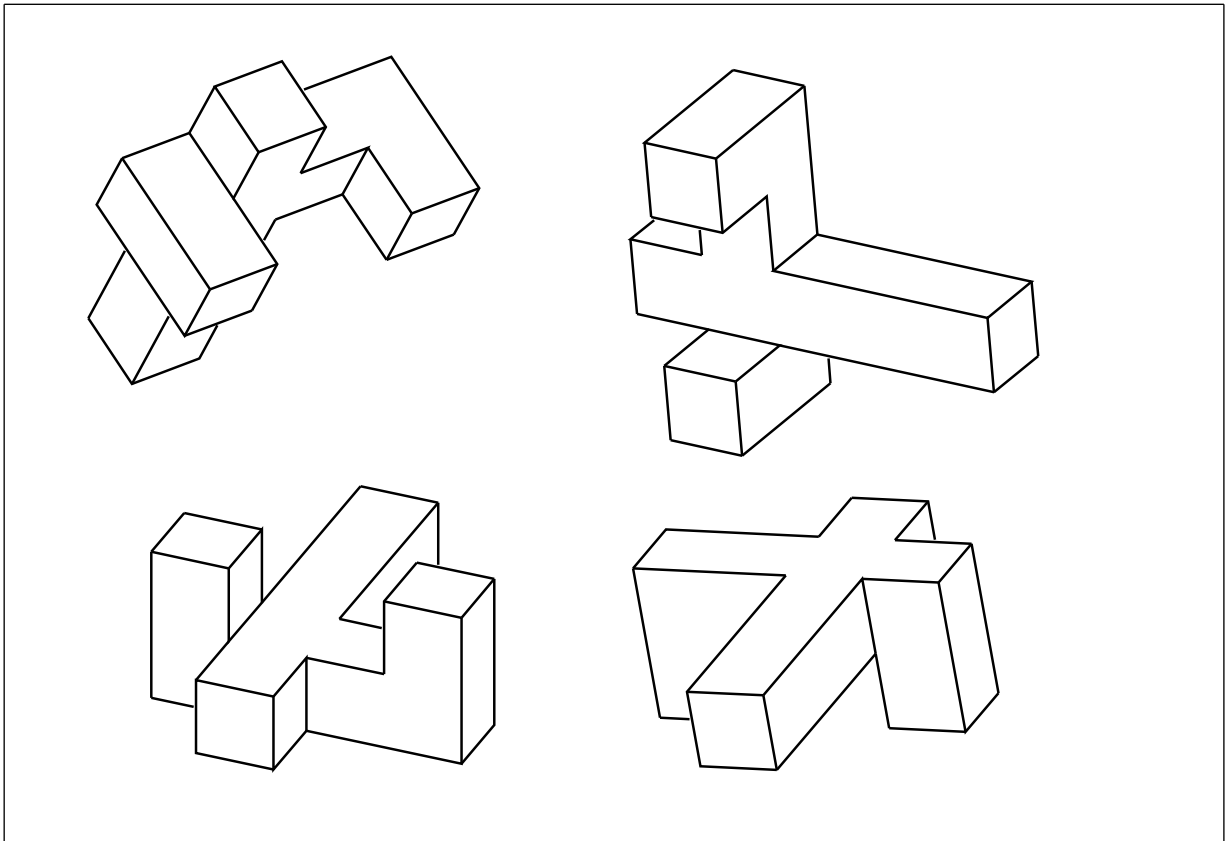
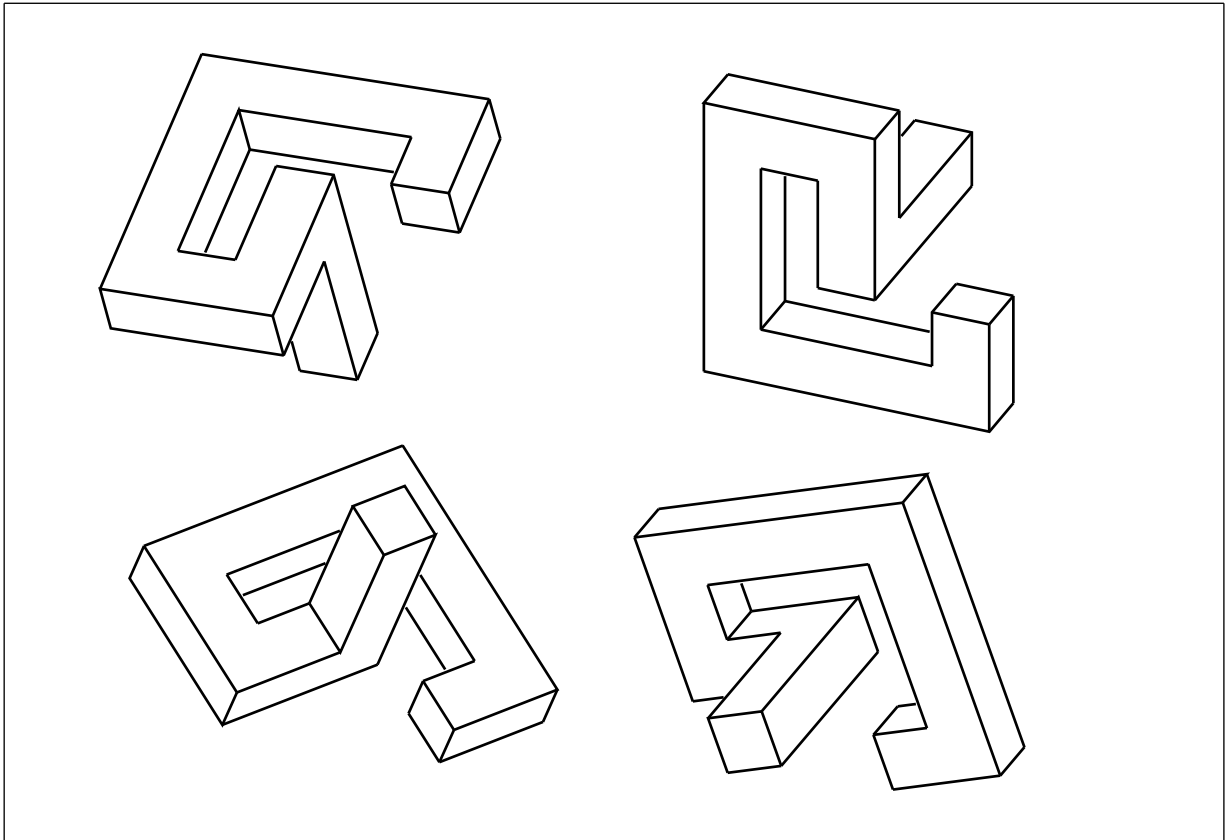

Welches der vier Objekte einer Aufgabe ist nicht zu den anderen kongruent?
Bemale eines der restlichen Objekte so, dass Flächen in parallelen Ebenen gleich gefärbt sind;
anschließend sind die beiden dazu kongruenten Objekte in den jeweils gleichen Farben zu bemalen. Wähle für das vierte (nicht kongruente) Objekt drei andere Farben.

Das schwarze Schaf 4

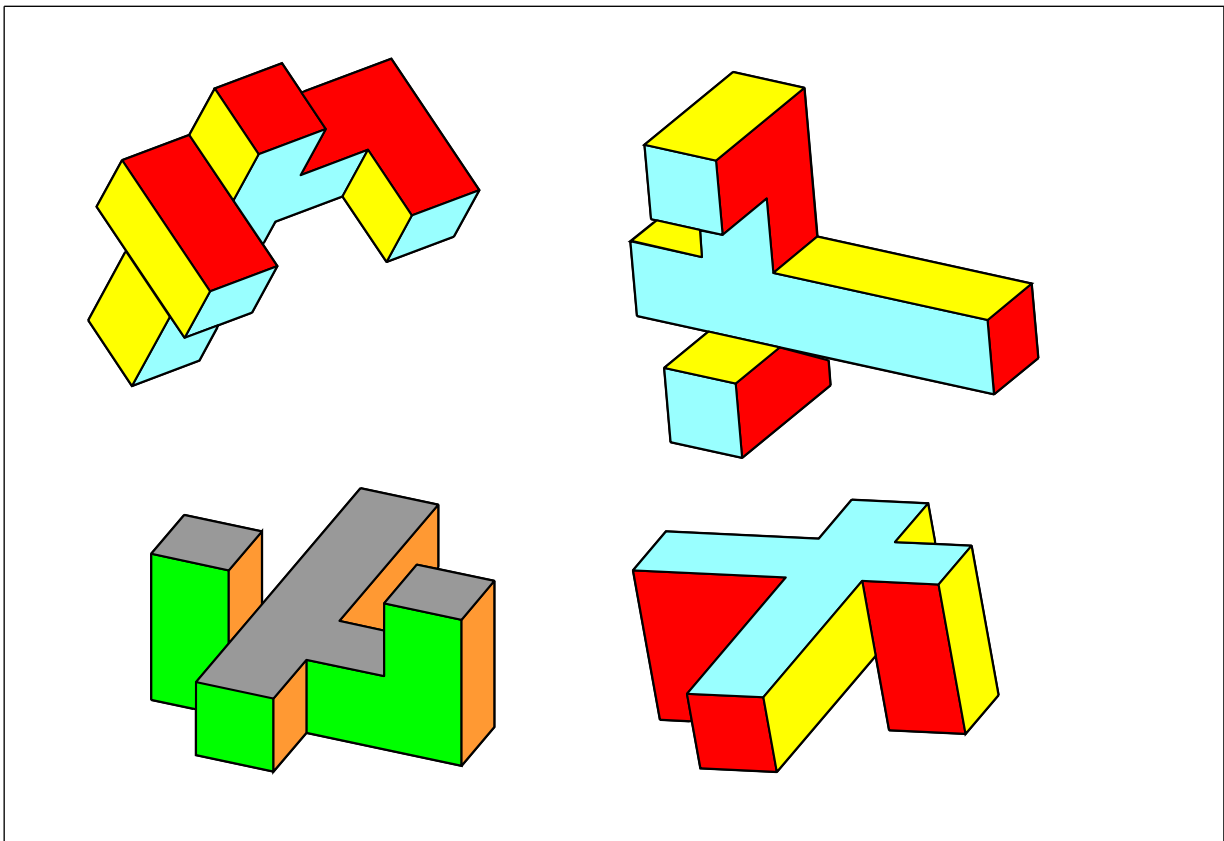
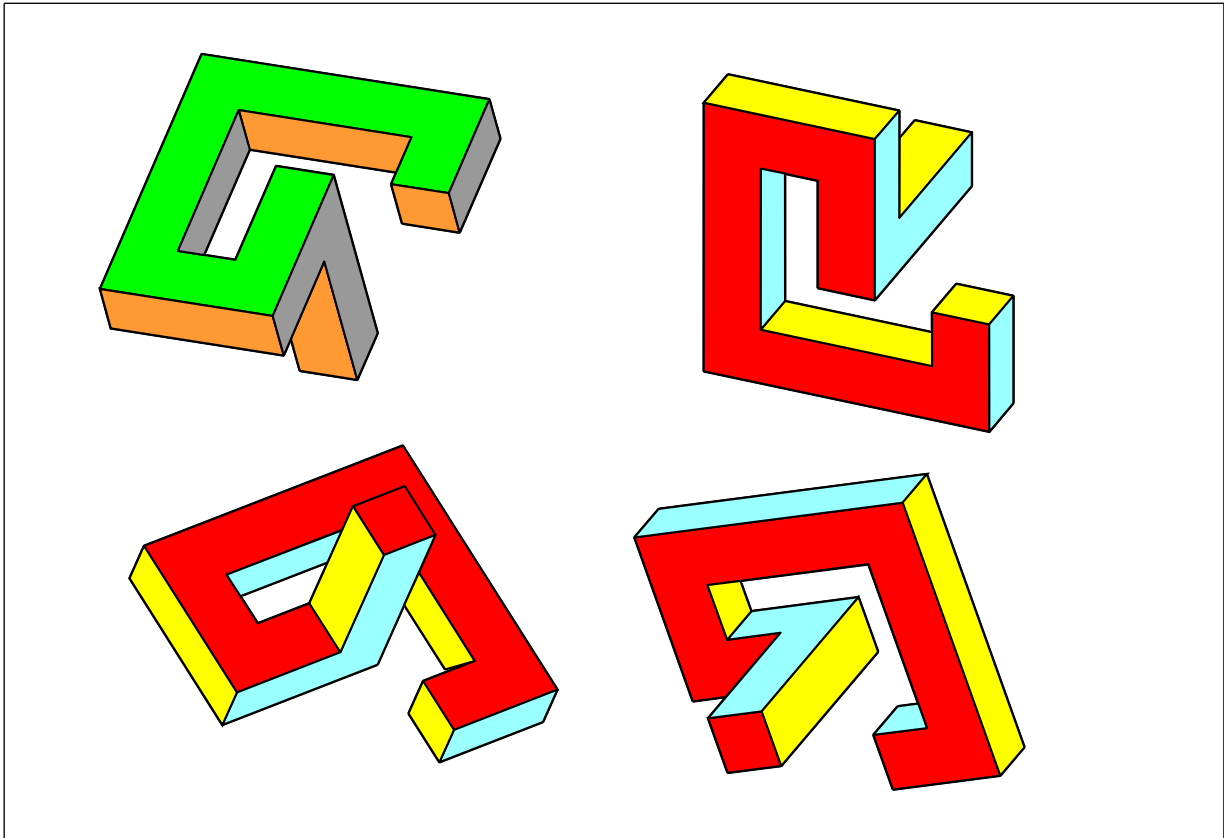

Welches der vier Objekte einer Aufgabe ist nicht zu den anderen kongruent?
 Bemale eines der restlichen Objekte so, dass Flächen in parallelen Ebenen gleich gefärbt sind;
 anschließend sind die beiden dazu kongruenten Objekte in den jeweils gleichen Farben zu bemalen. Wähle für das vierte (nicht kongruente) Objekt drei andere Farben.

Das schwarze Schaf 5

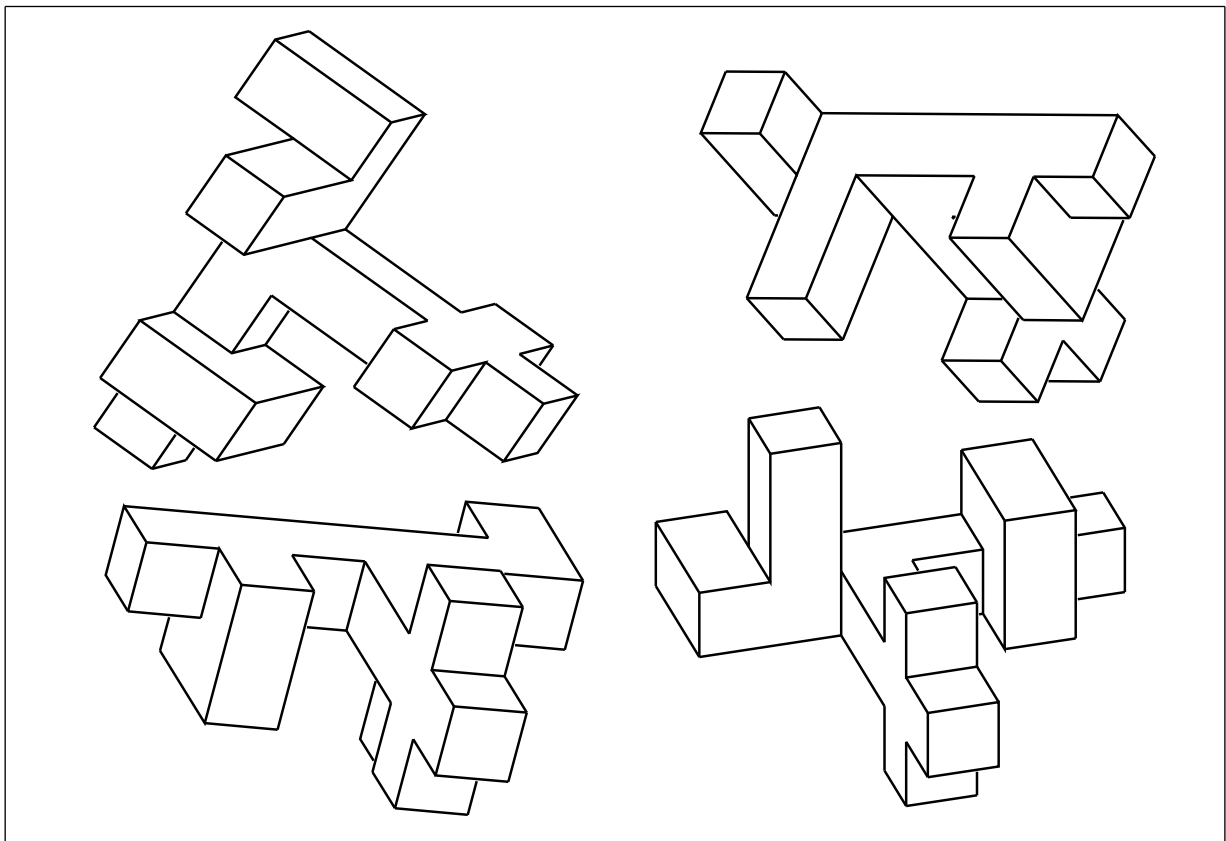
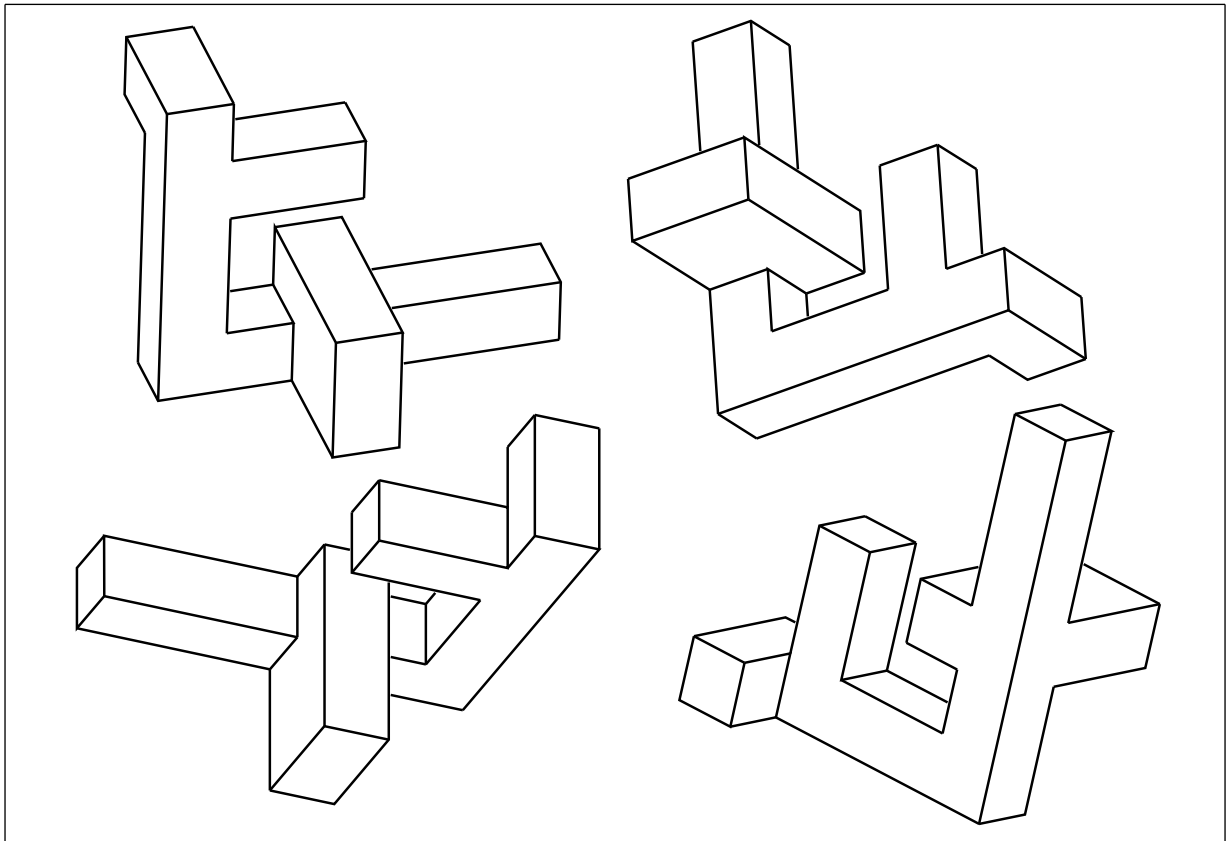

Welches der vier Objekte einer Aufgabe ist nicht zu den anderen kongruent?
Bemale eines der restlichen Objekte so, dass Flächen in parallelen Ebenen gleich gefärbt sind;
anschließend sind die beiden dazu kongruenten Objekte in den jeweils gleichen Farben zu bemalen. Wähle für das vierte (nicht kongruente) Objekt drei andere Farben.

Das schwarze Schaf 5

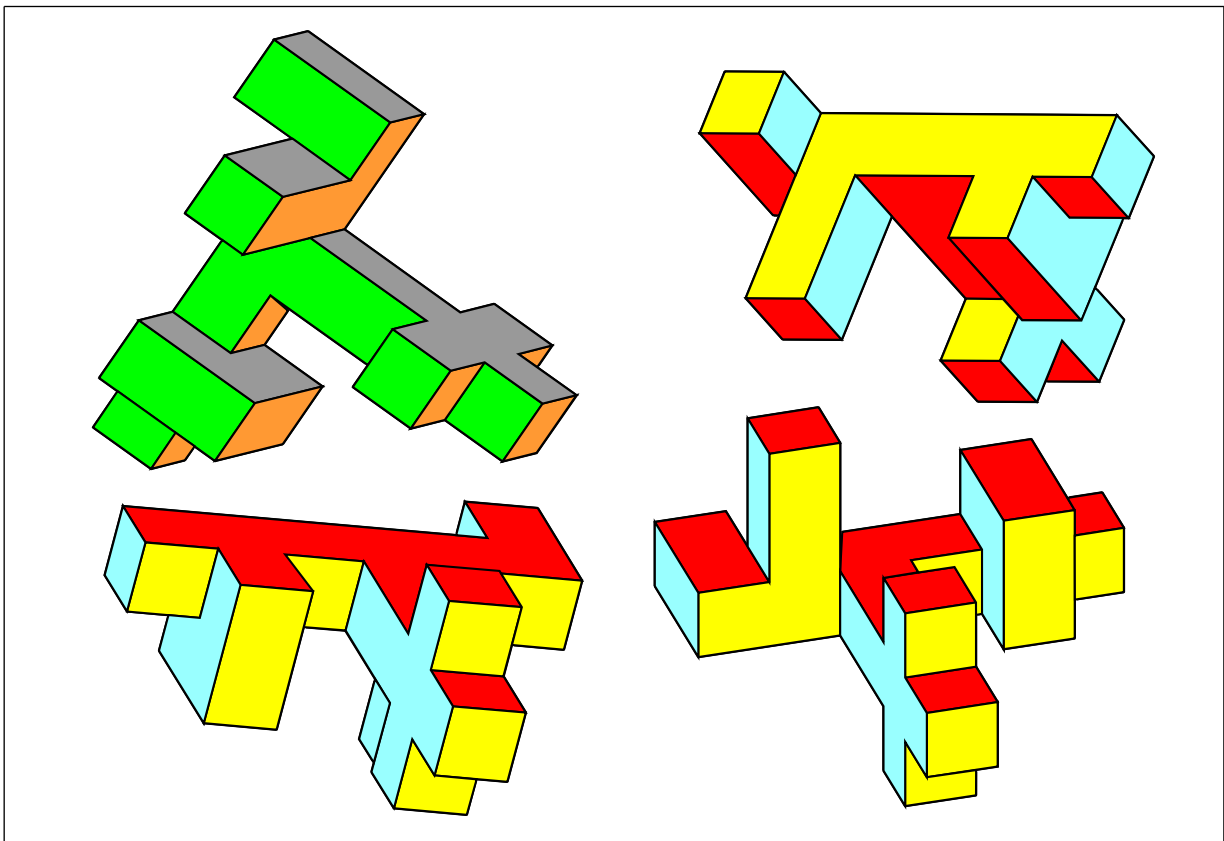
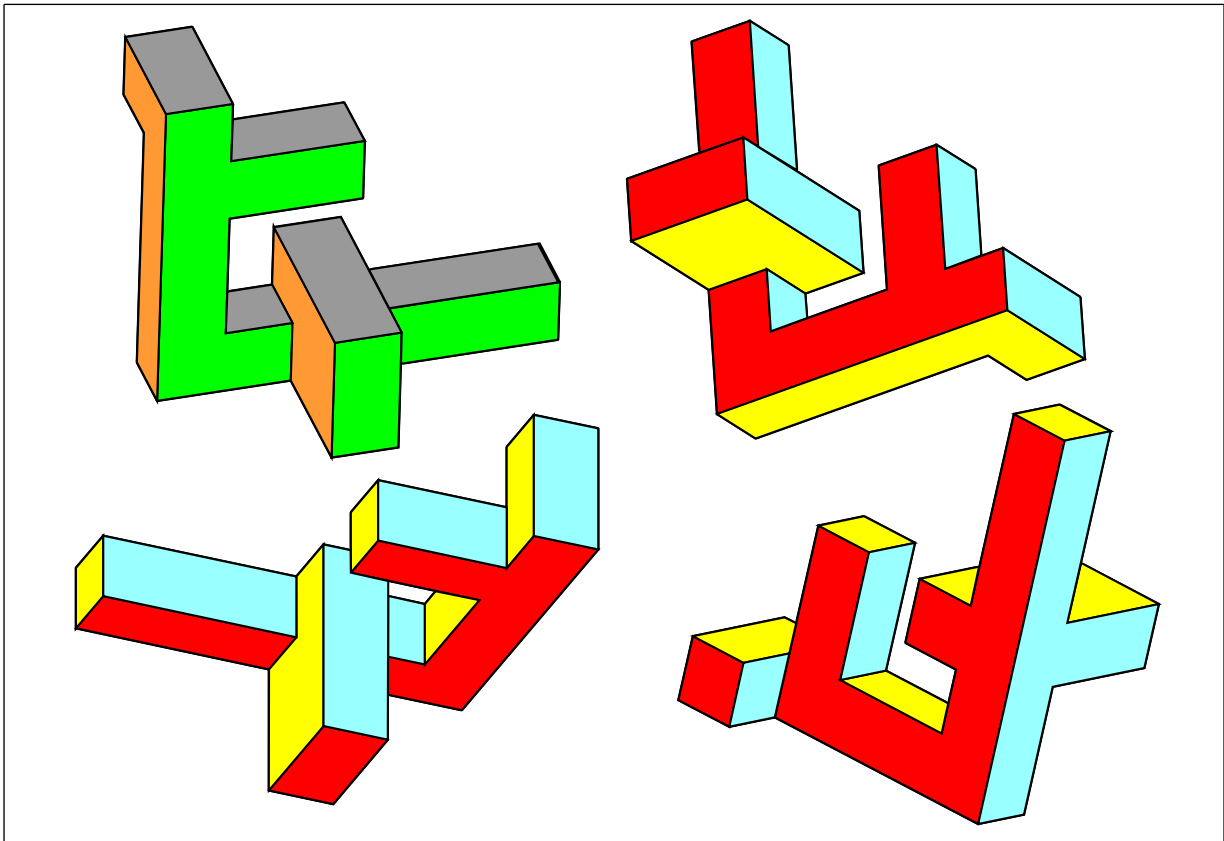

Welches der vier Objekte einer Aufgabe ist nicht zu den anderen kongruent?
 Bemale eines der restlichen Objekte so, dass Flächen in parallelen Ebenen gleich gefärbt sind;
 anschließend sind die beiden dazu kongruenten Objekte in den jeweils gleichen Farben zu bemalen. Wähle für das vierte (nicht kongruente) Objekt drei andere Farben.

Das schwarze Schaf 6

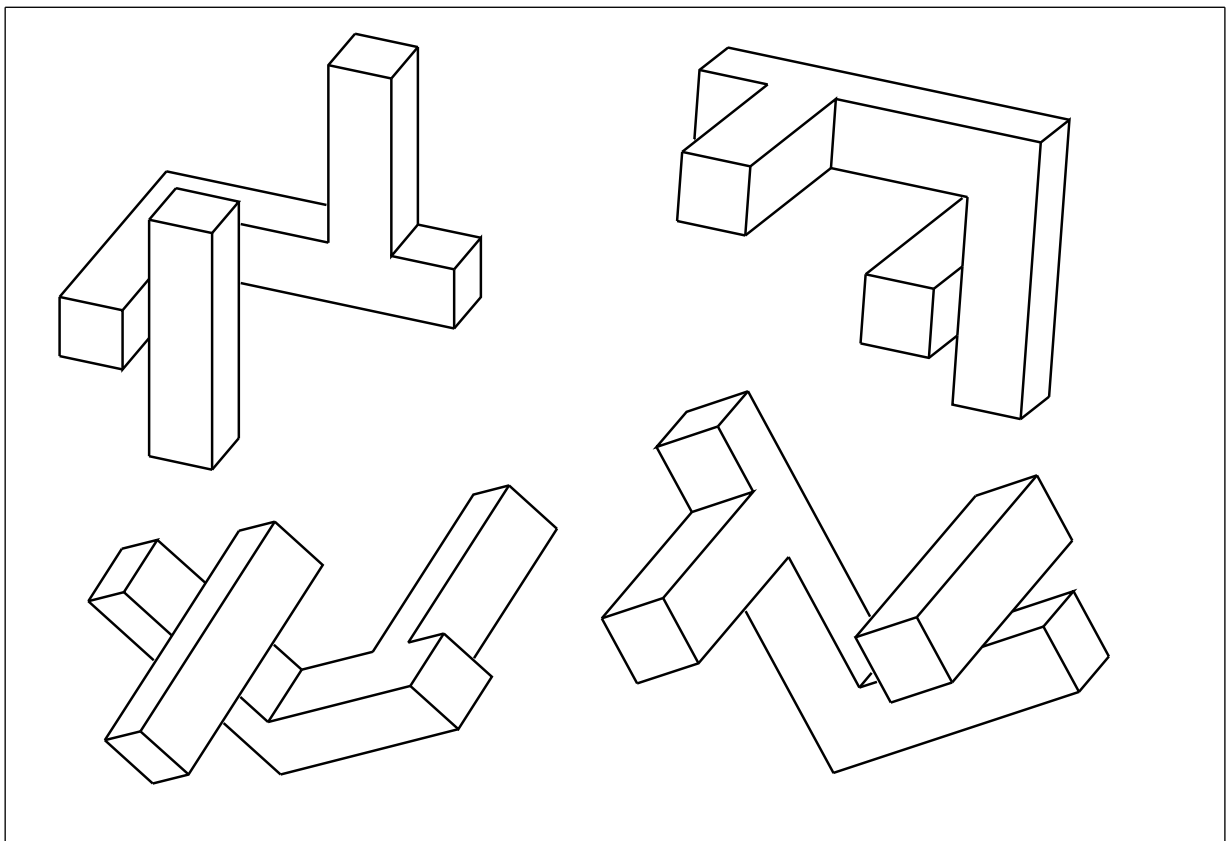
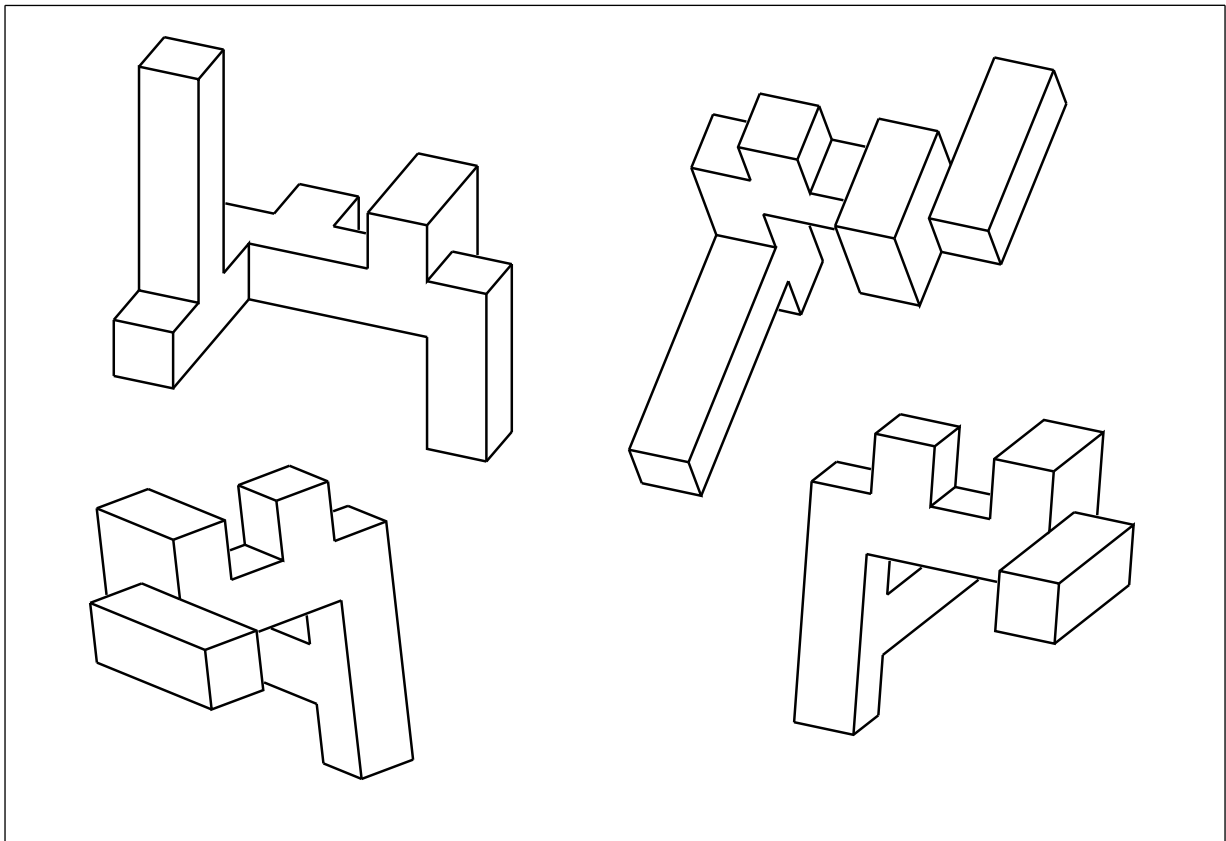

Welches der vier Objekte einer Aufgabe ist nicht zu den anderen kongruent?
Bemale eines der restlichen Objekte so, dass Flächen in parallelen Ebenen gleich gefärbt sind;
anschließend sind die beiden dazu kongruenten Objekte in den jeweils gleichen Farben zu bemalen. Wähle für das vierte (nicht kongruente) Objekt drei andere Farben.

Das schwarze Schaf 6

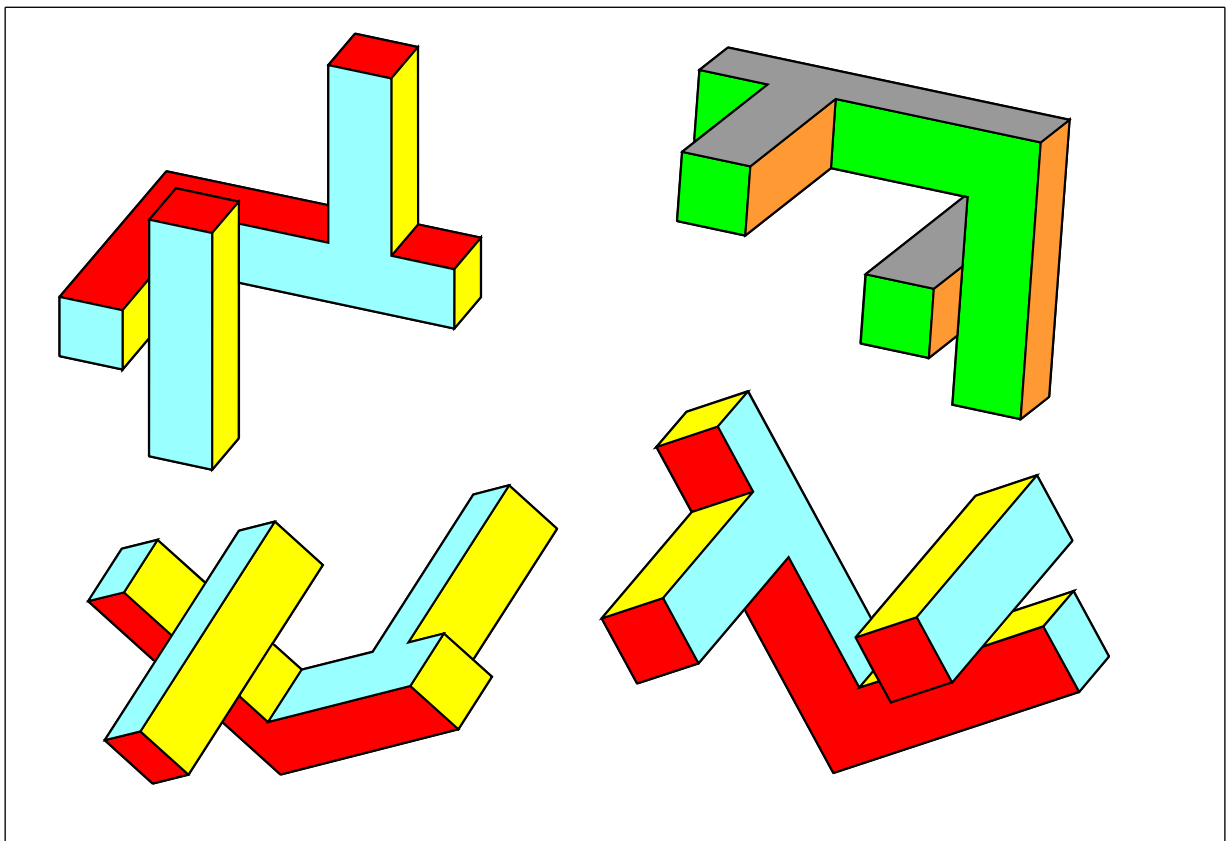
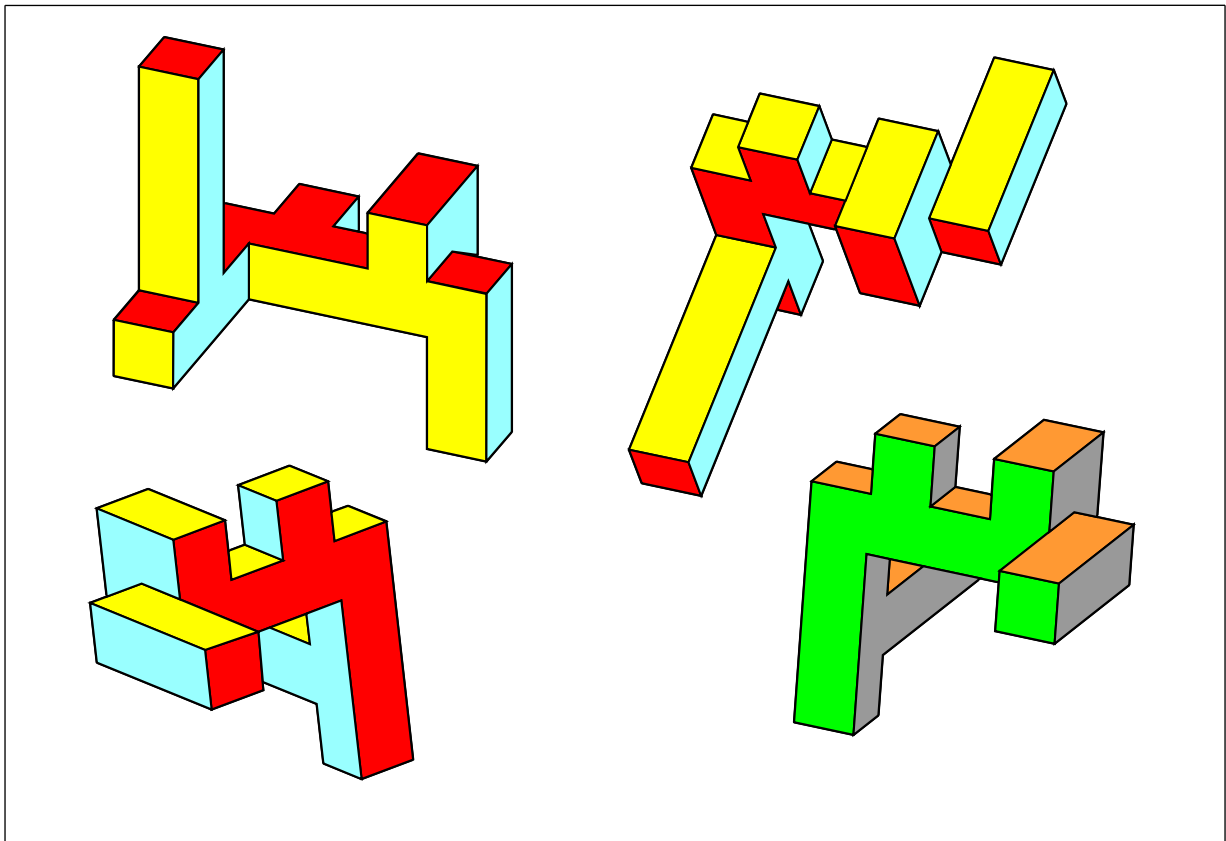

Welches der vier Objekte einer Aufgabe ist nicht zu den anderen kongruent?
 Bemale eines der restlichen Objekte so, dass Flächen in parallelen Ebenen gleich gefärbt sind;
 anschließend sind die beiden dazu kongruenten Objekte in den jeweils gleichen Farben zu bemalen. Wähle für das vierte (nicht kongruente) Objekt drei andere Farben.

Das schwarze Schaf 7

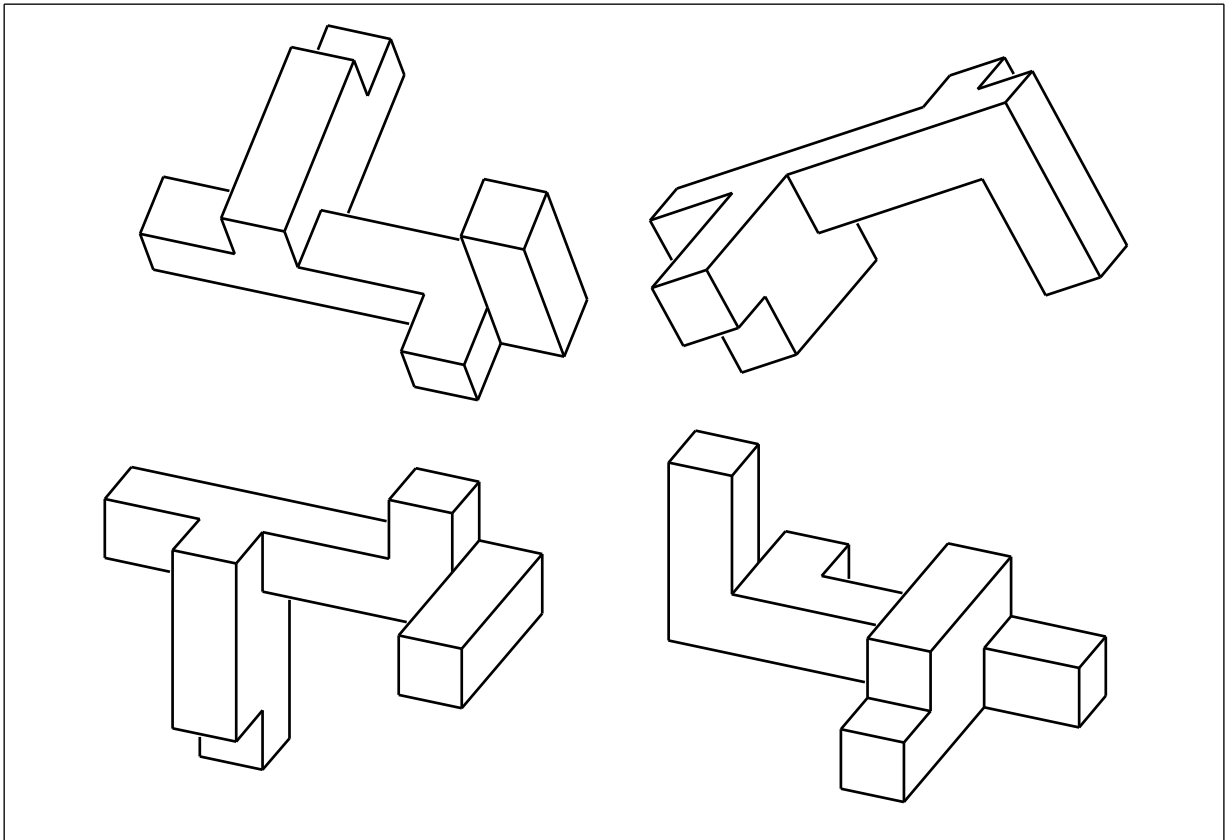
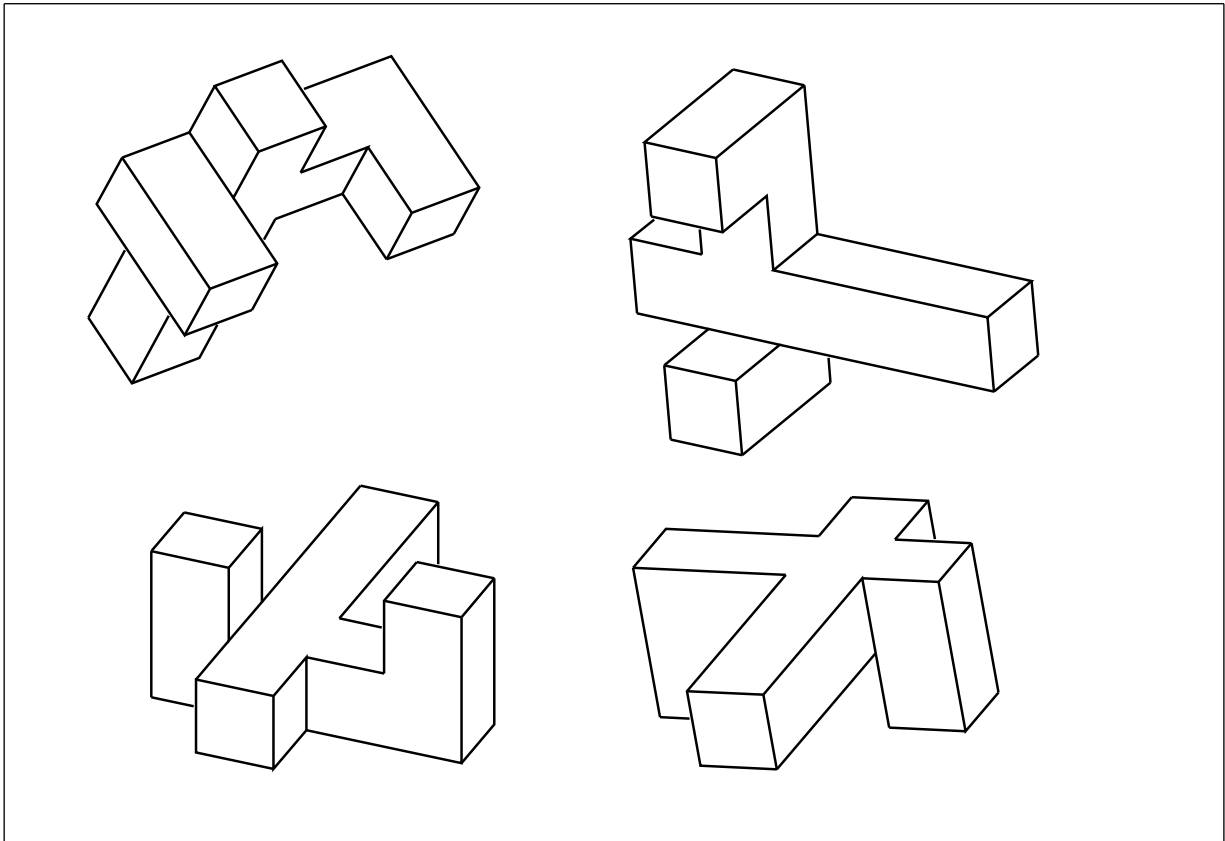

Welches der vier Objekte einer Aufgabe ist nicht zu den anderen kongruent?
Bemale eines der restlichen Objekte so, dass Flächen in parallelen Ebenen gleich gefärbt sind;
anschließend sind die beiden dazu kongruenten Objekte in den jeweils gleichen Farben zu bemalen. Wähle für das vierte (nicht kongruente) Objekt drei andere Farben.

Das schwarze Schaf 7

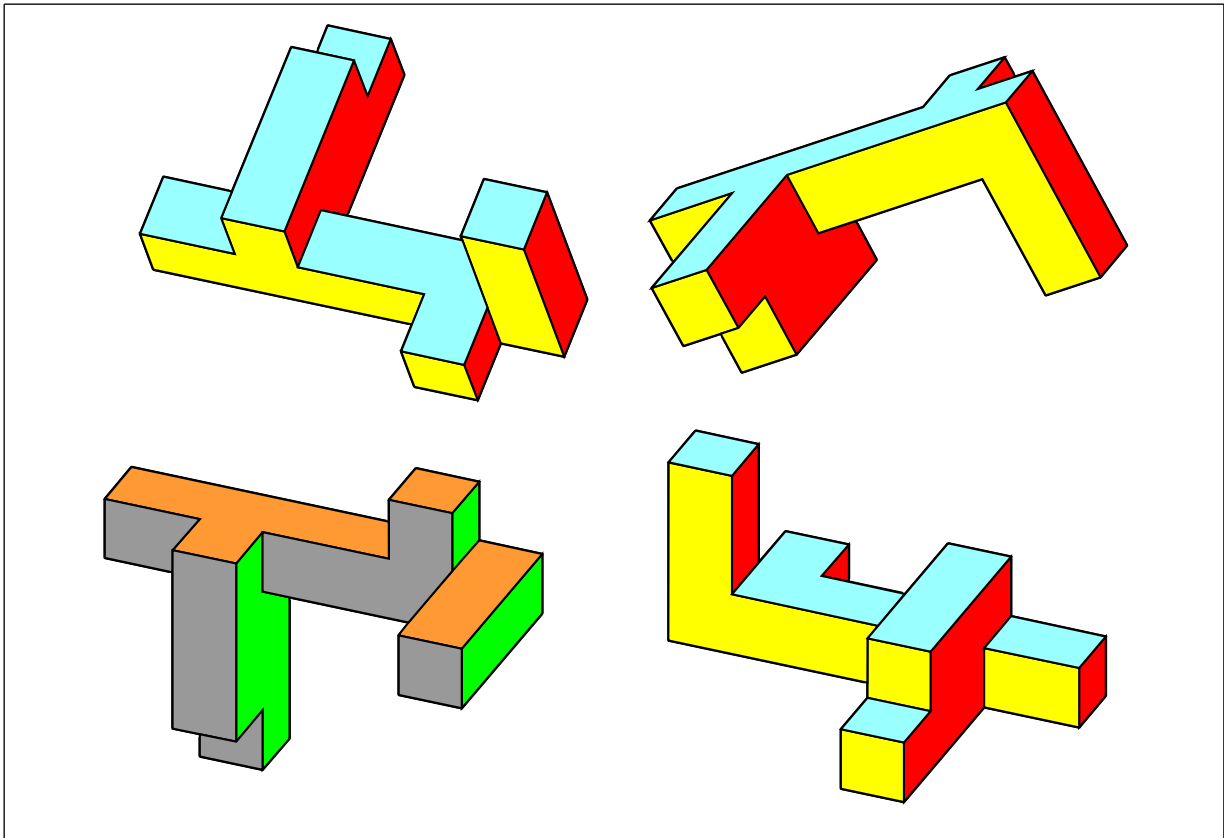
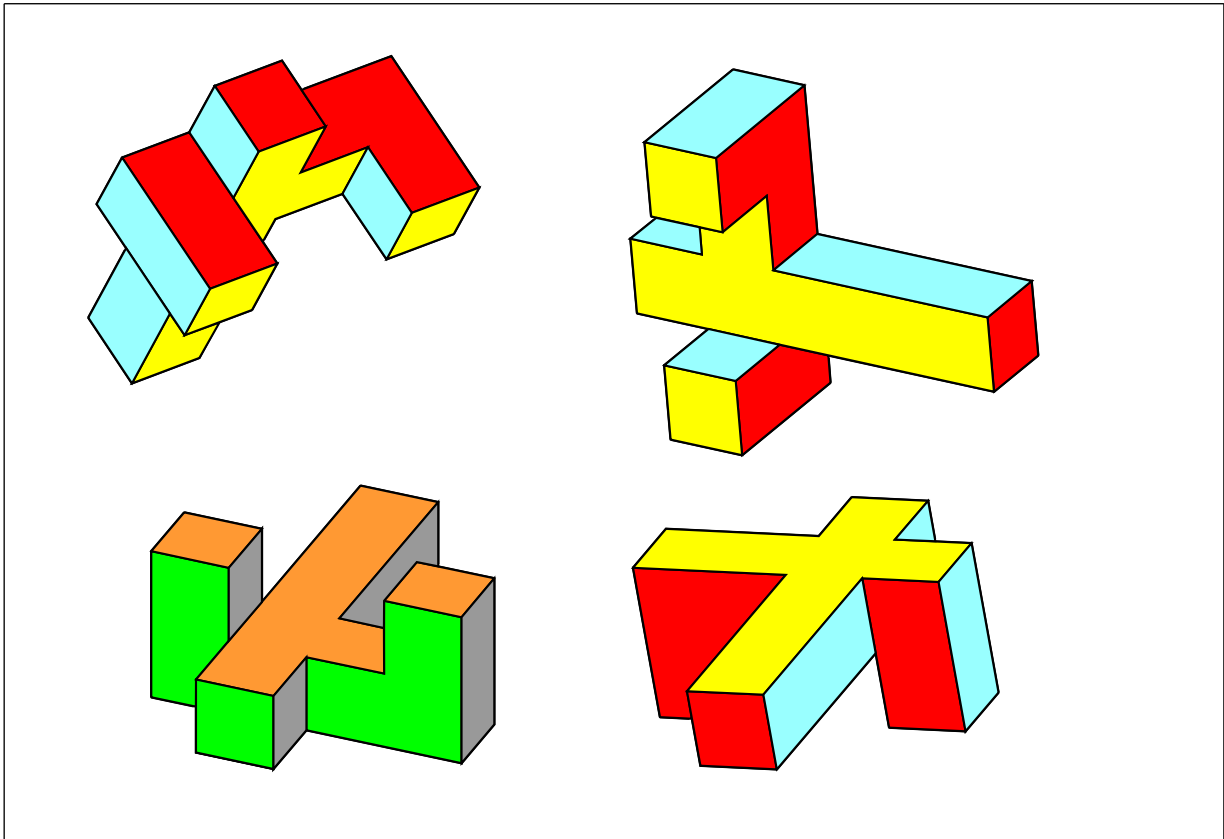

Welches der vier Objekte einer Aufgabe ist nicht zu den anderen kongruent?
 Bemale eines der restlichen Objekte so, dass Flächen in parallelen Ebenen gleich gefärbt sind;
 anschließend sind die beiden dazu kongruenten Objekte in den jeweils gleichen Farben zu bemalen. Wähle für das vierte (nicht kongruente) Objekt drei andere Farben.